



RENAULT
PRO+

Ny
Renault MASTER







Ny MASTER, en varebil til ethvert behov

Med den nye MASTER bekræfter Renault på ny sin ubestridte førerposition inden for varebiler og sin store viden på området. Bilen genopfinder sig selv: Indvendigt og udvendigt design, praktisk anvendelse, køreassistenter, nye og mere effektive motortyper, og den fås i mere end 350 forskellige versioner, så den kan tilpasses til de mest krævende erhvervsfolks behov. Med 4 længder, 3 højder, fra 2800 til 3500 kg nyttelast, forhjul- eller baghjulstræk, chassis med kabine, vognbund med kabine, lad med sider, tiplad, stor volumen, kan den nu også leveres 100 % elektrisk drevet. Den nye MASTER, en varebil bygget efter mål!





Ny MASTER, robust og professionel

Med sit markante design er den nye MASTER din virksomheds udstillingsvindue. Det lodrette frontparti, den forhøjede motorhjelms, den forkromede kølergrill og de C-formede LED kørellys udtrykker robusthed, dynamik og modernitet.

Den nye MASTER opfylder altid bedst alle erhvervs-mæssige behov, og den er den ideelle partner, når du ønsker at udvikle din forretning.





Aldrig har det været så behageligt

I regnvej eller kulde er det nogle gange hårdt og belastende at arbejde. Derfor er kabinen i den nye MASTER blevet helt nydesignet, så der tilføjes mere kvalitet og design uden at gå på kompromis med komfort, praktiske elementer og funktionalitet. Det nye instrumentbord med de stramme og rene linjer indeholder en lang række smarte opbevaringsrum, bl.a. et stort "Easy Life"-handskerum på 10,5 l. Her finder man også "Easy Life"-udtræksbordet, der kan trækkes ud ved et tryk med fingeren. Denne Renault-innovation forvandler passagerkabinen til et komfortabelt arbejds- eller frokostområde. I midterposition kan du placere din computer i det mobile kontor, så du kan opdatere dine sager, mens du er på farten. Og med induktionsopladeren genoplade din smartphone trådløst, mens du kører.



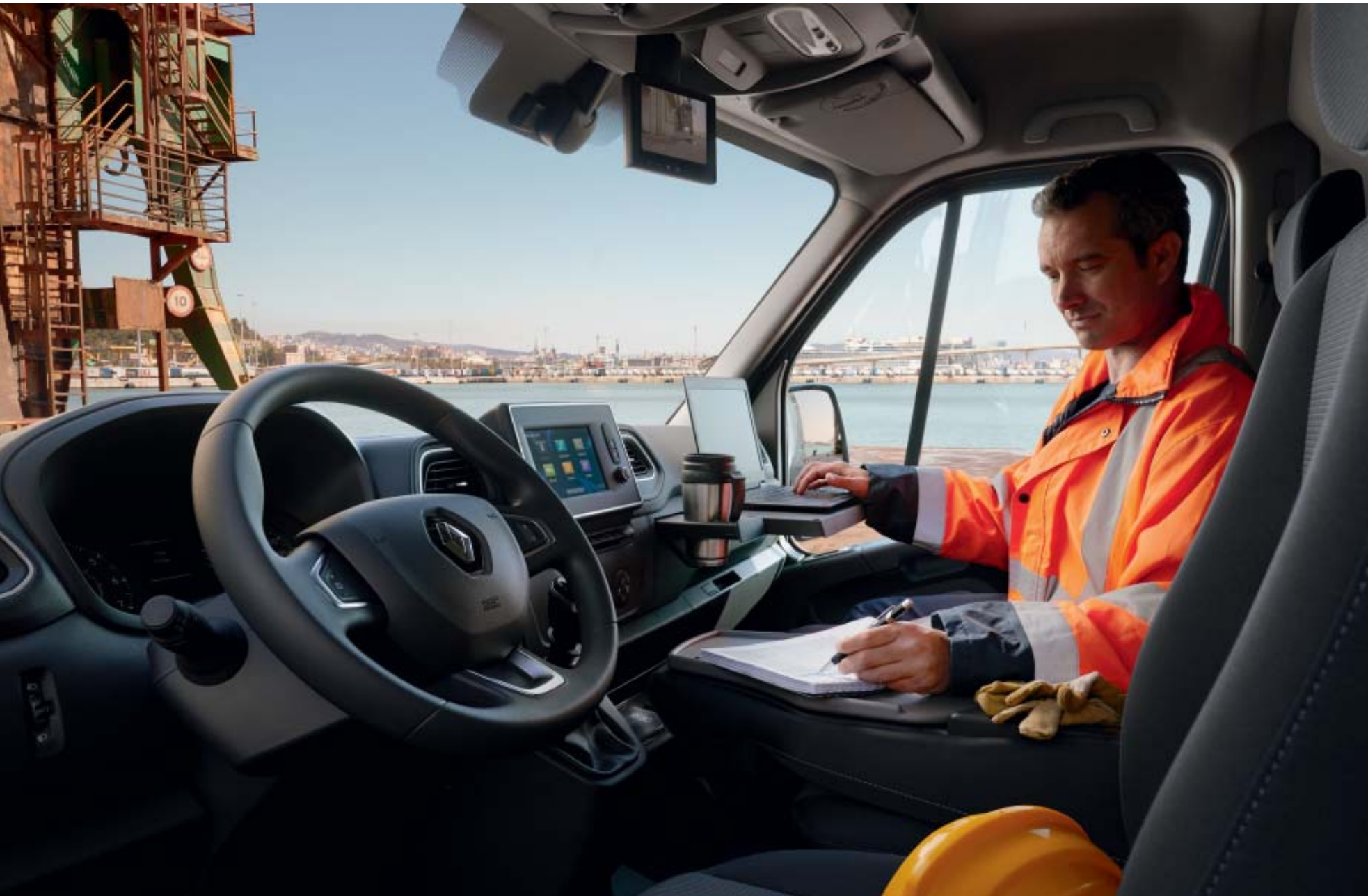



Læsningen er blevet lettere og sikrere

Den nye MASTER prioriterer det praktiske og det effektive. Bagdørene kan åbnes 270°, og det meget lave dørtrin gør det nemmere at læsse de største genstande. Med surringsøjler (op til 12 stk) holdes varerne på plads, og grebene, der er placeret ideelt på dørsiderne, sparer dig for anstrengelser, når du stiger op og ned fra lastrummet. Med sine brede bag- og sidedøre og den optimale lastkapacitet (fra 8 m³ til 22 m³) tilpasser den nye MASTER sig til din dagligdag på arbejdet.

Med hensyn til sikkerhed garanterer de forstærkede låse, den oprindeligt monterede alarm og nøglen med 3 knapper, at du kan arbejde i fred og ro.







Vores speciale er at tilpasse os til dig

Den nye MASTER, en varebil bygget efter mål! Udvalget af karrosserier er meget stort og omfatter specifikke versioner, der opfylder helt specielle behov: Lad med sider, tiplad (bl.a. Extra Light-versionen), store volumener. Disse varianter er 100 % nøglefærdige Renault-produkter, der fremstilles og leveres lige så hurtigt som vores standardbiler.

Den nye MASTER har også en lang række standardmonterede indretninger som træbeklædninger i lastområdet.

Den er ligeledes meget nem at ombygge, især på modeller med chassis (enkelt- eller dobbeltkabine/ enkelt- eller dobbelthjul) eller lad med kabine, som udføres af Renault Tech (kvalitet fra Renault-koncernen) eller en af vores 400 godkendte karrosseribyggere rundt omkring i verden. Den nye MASTER: Unægteligt endnu tættere på erhvervslivets behov.





Persontransport med fuld komfort

Ny MASTER Combi med 9 pladser og ny MASTER Bus med 17 pladser er «all inclusive» inden for transport.

Den kompakte MASTER Bus er den idelle løsning til transport af 17 personer under bedst mulige betingelser, med nydesignede sæder for øget komfort og kvalitetsopfattelse. Alle passagerer får den bedste komfort, uanset om du kører i byen eller kører på landevejen. Med hensyn til førerpladsen er den også meget gennemtænkt med ergonomiske betjeninger og et perfekt udsyn for øget komfort.

Den fås også i en Combi-version med 9 pladser, som intelligent forener persontransport med varetransport: 9/8 pladser eller 6/5 pladser, fra 2,8 m³ til 4,7 m³ nyttelast. Den nøglefærdige modulindretning med to bagsæder, som kan tages ud (uden brug af værktøj), giver den perfekte udnyttelse.

Kabinerne på begge biler er ikke alene rummelige, komfortable, indbydende og velindrettede, men de er samtidig lyse og ergonomiske.







Hjælper dig med at køre

En af de ting, vi prioriterer højest, er at garantere din sikkerhed. Derfor er den nye MASTER udstyret med en lang række køreassistenter, som gør dine kørsler mere sikre og mere flydende. Et eksempel? Overvågningen af udsynet bagud "Rear View Assist" er en Renault-innovation for kategorien. Et kamera, der er placeret bag på bilen, giver et fantastisk udsyn på mellemlang og lang afstand* af omgivelserne via en digital skærm i kabinen. Det er omsider muligt at skifte vejbane i fuld sikkerhed bag rattet af en kassevogn uden ruder. Denne funktion kan kombineres med et bakkamera, hvilket giver endnu bedre dækning ved manøvrer.

1. Blindvinkelalarm: Den nye MASTER er udstyret med et system, som registrerer tilstedeværelse af køretøjer i den zone, som du ikke kan kontrollere ved hjælp af dine sidespejle. Det er aktivt mellem 30 km/t og 140 km/t, og et lyssignal advarer dig omgående, hvis der er en forhindring, og optimerer dit sideudsyn.

2. Hjælp til stabilisering i tilfælde af sidevind: Den nye MASTER er udstyret med et system, som hjælper den med at fastholde sin bane ved hastigheder på over 70 km/t, når den udsættes for kraftig vind, eller når den overhales af et køretøj.

3. Automatisk nødbremsesystem: Automatisk nødbremssning er et aktivt sikkerhedssystem, der er i stand til at registrere kørende eller standsede køretøjer. Det automatiske nødbremsesystem udløses og overtager bremserne, hvis du reagerer for sent.

*Kun ved kørsel fremad.

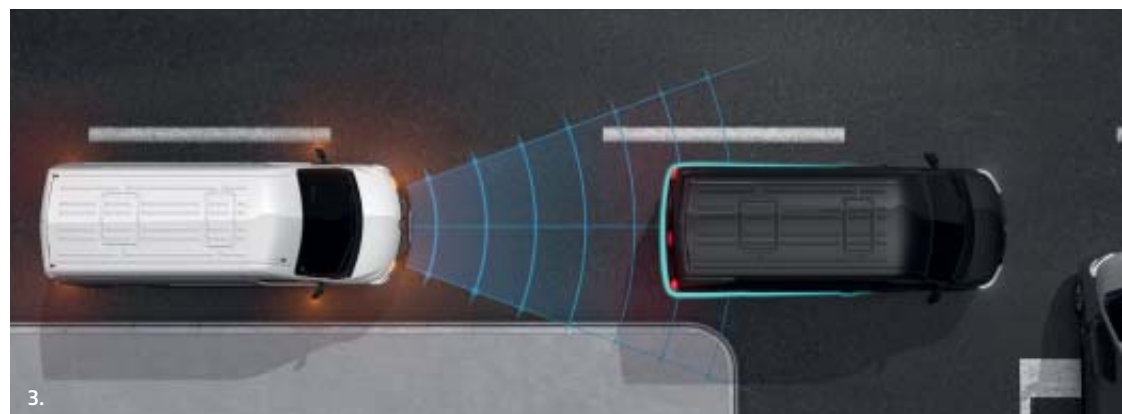
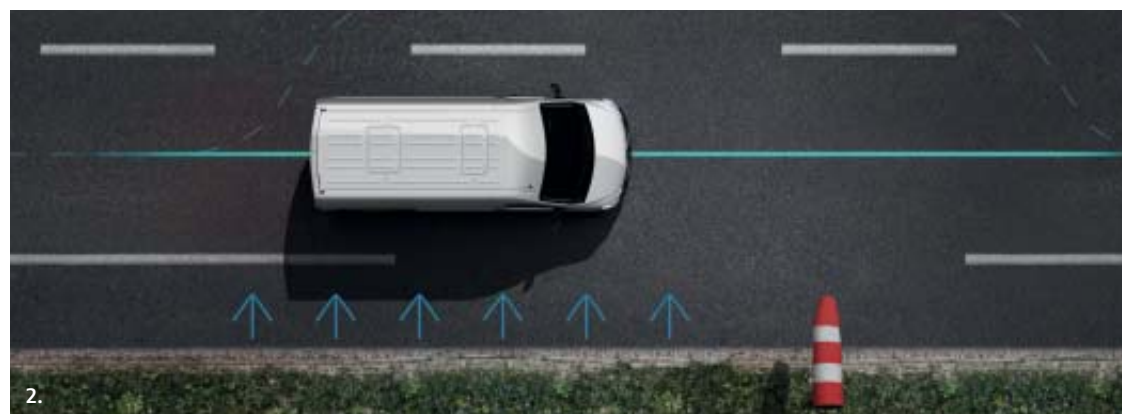



Kør overalt, i al slags vejr

Er du landmand, håndværker, transportør? Kører du i al slags vejr og i vanskelige terræner? Master 4x4 (udviklet sammen med Oberaigner) er til for at hjælpe dig. Takket være 4-hjuls træk, den øgede frihøjde og differentialespærren, udgør glatte kørebaner, vanskelige veje, våde og stejle stigninger ikke længere en hindring for dit arbejde. I 4x2-tilstand har den automatisk differentialespærre bag og en udveksling, der kan aktiveres.

Systemet kan ligeledes, i fuld 4x4-tilstand, udløses med differentialespærre foran. Hjulophænget på Master 4x4 er forhøjet med 65 mm foran/45 mm bag (tvillingehjul)/58 mm bag (enkelthjul). Master 4x4 omfatter også en pladebeskyttelse under motoren og under karrosseriet, der gør det muligt at beskytte de vitale elementer (krumtaphus, bremse- og brændstofrør).

Endelig hjælper Extended Grip dig med at klare dig ud af vanskelige kørselsforhold, også selvom du kører på uasfalteret vej eller jordveje, med stadig mere effektiv trækraft.



Extended Grip



4x4 Oberaigner



Forhjulstræk

To versioner efter eget valg

Dit arbejde medfører, at du skal transportere tunge, voluminøse, skrøbelige laster? Den nye MASTER tilbyder dig to tekniske valg, så du kommer tættest muligt på dine krav: en forhjulstrukket version og en baghjulstrukket version. Hvilken skal du vælge? Begge giver et uforligneligt vejgreb og har sine egne fordele. Med en 13 mm lavere læssekant prioriterer MASTER med forhjulstræk* og dens 3 forskellige længder nyttelast og vejtransport. Men hvis du først og fremmest går efter trækraft, skal du vælge MASTER med baghjulstræk, der kan klare selv den tungeste last (især med tvillingehjul) og trække en anhænger på op til 3,5 t** i ethvert terræn. Når alt kommer alt, hvad er bedre end selv at kunne vælge?

* Maks. tilladt totalvægt på op til 3,5 t.

** Baghjulstrukne chassiser med kabine med tvillingehjul.

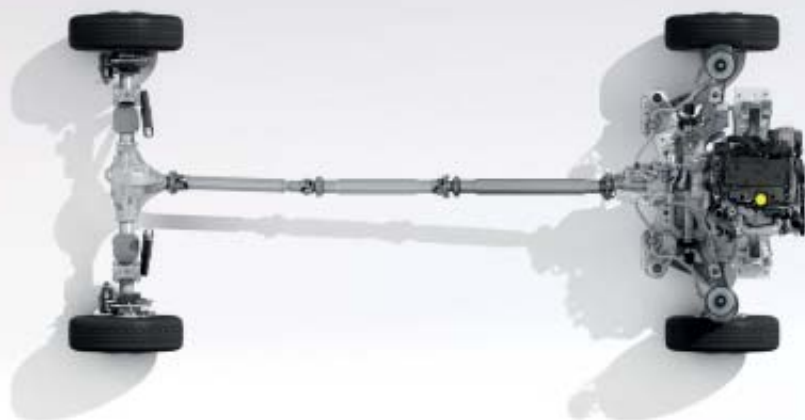

Baghjulstræk







Og hvis du vælger el?

Vælg din nye MASTER som 100 % eldrevet version, når du har brug for en bil til budkørsel i byen. Med en faktisk rækkevidde på 120 km ledsager Master Z.E. dig lydløst og uden forurenende udledninger i dine daglige aktiviteter. Udnyt det store udvalg af versioner og udstyrsmuligheder: Med 3 længder, 2 højder og 2 karrosserityper (kassevogn eller vognbund med kabine) samt 8 m³ til 22 m³ lastvolumen vil der altid være en MASTER Z.E., som svarer til dine behov.





Din rækkevidde styres 100 %

Den nye MASTER Z.E. har i praksis en rækkevidde på 120 km⁽¹⁾ takket være sit litium-ion-batteri Z.E. 33 (33 kWh). Motoren på 57 kW giver et moment på 225 Nm og en kørekømført på højeste niveau. En vifte af indbyggede teknologier som regenerativt bremsesystem (batteriet genoplades, når man tager forden af speederen eller træder på bremsepedalen), eller Eco-mode (moderat acceleration og maksimumhastighed på 80 km/t) bidrager til at optimere din rækkevidde. Med den vægphængte opladningsboks, Wallbox, genoplader du din MASTER Z.E. på 6 timer blot med en Wallbox 32 A/7 kW. Der er nem adgang til genopladningsklappen, der er placeret på højre side af bilen.



(1) Rækkevidde på over 80 km inklusive ved de mest belastende anvendelser (stor last, kørsel i byen med hyppige stop, vintervej). Forbruget i praksis afhænger også af udstyret, førerens kørestil og stedets topografi.



1. Regenerativ bremsning. Batteriet genoplades, når du fjerner foden fra speederen, eller når du træder på bremsepedalen.

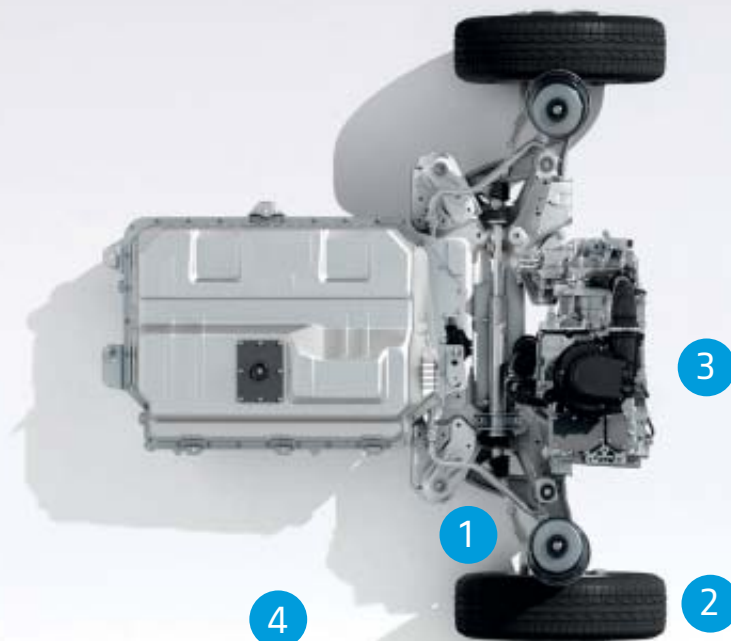

2. Dæk med lavt forbrug. Deres lave rullemodstand medvirker til at bevare rækkevidden uden at forringe vejgrebet eller bremse kvaliteten.

3. Eco-mode. Når du aktiverer denne tilstand, tvinger du motoren til at køre i endnu længere tid (mindre kraftig acceleration og maksimumhastighed på 80 km/t).

4. Oplader på 7 kW. Med en Wallbox på 32 A/7 kW kan du genoplade batteriet på blot 6 timer. Der er nem adgang til genopladningsklappen, der er placeret på højre side af bilen.



Carlab

Chromo zone Farver til MASTER

Kreativt værksted Indretningsmuligheder

Indtræk Hjulcapsler og fælge

Konfigurationer Bil bygget efter mål til dit erhverv

Mål Volumen og måltegninger

Ekstraudstyr Det vigtigste ekstraudstyr

Tilbehør Udstyr som kendetegner en stil

Teknisk data Motortyper

Udstyr og ekstraudstyr Den komplette liste

CARLAB Farver

Hvid "Glacier" (OV)



Grå "Urban" (OV)



Rød "Magma" (OV)



Orange (OV)



Citrongul (OV)



Blå Volga (OV)



Blå Saviem (OV)



Grå "Étoile" (TE)



Gråblå (TE)



Sort (TE)







Den viste version er udstyret med Air-Condition og R-LINK navigation.

STANDARDUDSTYR

Design

- LED-kørellys foran i C-form (C-Shape)
- Forkrommet greb og liste (front)
- Digital visning TFT 3,5"
- Indtræk Kaleido (sort og grå)
- Navhjulskapsel

Udstyr

- Hill Assist og Extended Grip
- Automatisk tænding af nærlys og vinduesviskere
- Stabiliseringsassistent ved sidevind
- Lukket handskerum
- Skillevæg med gitter 1/3 bag føreren
- Nye fastholdelsesgreb på bagstolperne og skydedørsstolperne (hvis bilen har skydedøre i siden)

- 12V-stik på midterkonsol
- Åbne opbevaringsrum på instrumentbord
- El-betjente sidespejle med afrimning
- Højdejusterbart førersæde
- Opbevaring (forreste kabinside)
- Hel Skillevæg
- Højre skydedør uden rude
- Opbevaringsrum i instrumentbordet, åben i den centrale zone, lukket på passagersiden
- Justerbart førersæde



Indtræk



Sort og gråt Kaleido-stof
Standard



Sort og mørkegråt
Tilvalg



Imiteret læder (sort)
Ekstraudstyr

Hjulkapsler og fælge



Centerkapsel
Standard



Hjulkapsel mini
Tilvalg på visse versioner



Hjulkapsel maxi
Tilvalg på visse versioner



16" alufælg
Ekstra optioner på versioner med forhjulstræk

Dæk

TYPE	Euro 6d-Temp			Euro 6d				
	SOMMER		HELÅRS	SOMMER		HELÅRS		
Maks. tilladt totalvægt med last / Transmission	2,8t, 3,3t og 3,5t/Forhjulstræk		2,8t, 3,3t og 3,5t/Forhjulstræk	3,5t/Forhjulstræk	3,5t/Baghjulstræk enkeltthjul	3,5t et 4,5t/Baghjulstræk tvillingehjul	2,8t, 3,3t og 3,5t/Forhjulstræk	3,5t et 4,5t/Baghjulstræk tvillingehjul
Dæk	225/65R16 Bridgestone Duravis	225/65R16 Continental Vancontact	225/65R16 Continental Vancontact 4 Seasons	225/65R16 Continental Vancontact	235/65R16 Michelin Agilis	195/75R16 Continental Vancontact	225/65R16 Continental Vancontact 4 Seasons	195/75R16 Continental Vancontact 4 Seasons
Forbrugsklasse	A	A	B	A	B	B	B	E
Vådgrebsklasse	A	A	A	A	A	A	A	C
Støjniveau	72 dB	72 dB	73 dB	72 dB	72 dB	72 dB	73 dB	72 dB

Kassevogn transport

Du har mange forskellige behov. Derfor tilbyder vi den nye Renault MASTER med mange forskellige typer interiørudstyr og i mange højde- og længdekombinationer, med et belastningsvolumen på alt mellem 8 m³ og 22 m³.



Forhjulstrukket

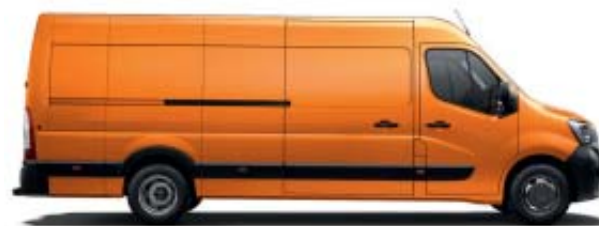

Baghjulstrukket

Persontransport

Den nye Renault MASTER Kombi består af moduler, som gør det muligt at prioritere persontransport med op til 9 pladser eller transport af stort materiel.



Combi

Åben transport

Den nye Renault MASTER findes i mange versioner, bl.a. med tipper bag. Chassiser eller vognbunde er ideelle til de mest alsidige opbygninger.



Chassis Enkelt cabine



Kassevogn forhjulstræk

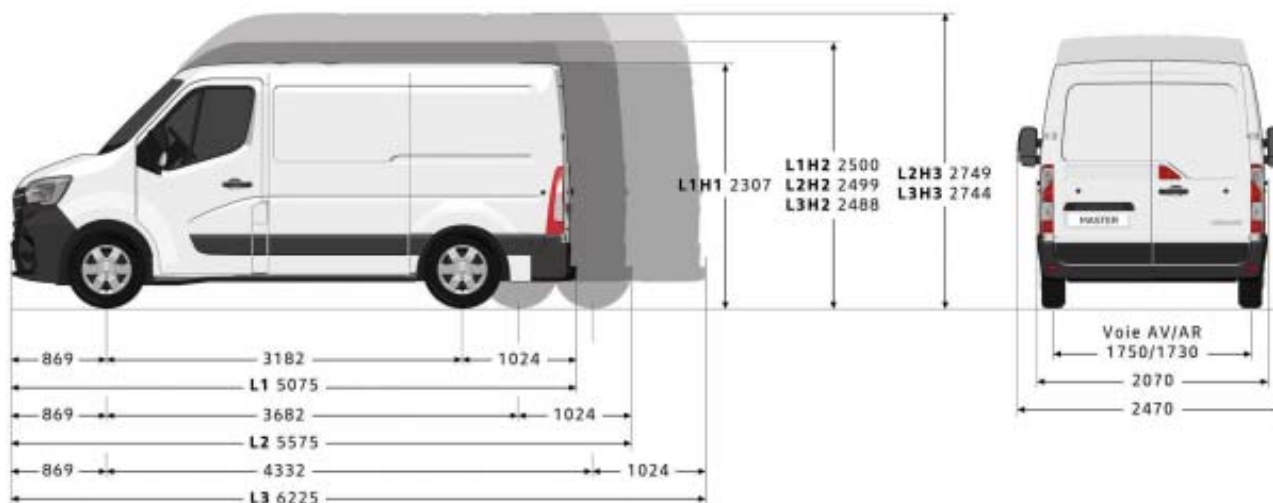

VÆGT- OG BELASTNINGSANGIVELSER Kassevogn m. forhjulstræk (kg)

	Nyttevolumen (m ³)		Maks. tilladt totalvægt med last		
			2,8t	3,3t	3,5t
L1H1	8	Min. vægt med tom, køreklar bil ⁽¹⁾	1877	1877	1877
		Maks. nyttelast ⁽²⁾	923	1423	1623
L1H2	9	Min. vægt med tom, køreklar bil ⁽¹⁾	1899	1899	1899
		Maks. nyttelast ⁽²⁾	901	1401	1601
L1H1/ L1H2		Maks. last på foraksel	1850/1 550	1850/1 650	1850
		Maks. last på bagaksel	1 650	2 100/1 900	2 100
		Maks. tilladt anhängervægt (med/uden bremse)	2 500/750		
		Vendediameter mellem kantsten	12,0 m		
		Vendediameter mellem mure	12,5 m		
L2H2	10,8	Min. vægt med tom, køreklar bil ⁽¹⁾	-	1 971	1 971
		Maks. nyttelast ⁽²⁾	-	1 329	1 529
L2H3	12,3	Min. vægt med tom, køreklar bil ⁽¹⁾	-	1 996	1 996
		Maks. nyttelast ⁽²⁾	-	1 304	1 504
L2H2/ L2H3		Maks. last på foraksel	-	1 850	1 850
		Maks. last på bagaksel	-	2 100	2 100
		Maks. tilladt anhängervægt (med/uden bremse)	-	2 500/750	
		Vendediameter mellem kantsten	-	13,6 m	
		Vendediameter mellem mure	-	14,1 m	
L3H2	13	Min. vægt med tom, køreklar bil ⁽¹⁾	-	-	2 066
		Maks. nyttelast ⁽²⁾	-	-	1 434
L3H3	14,8	Min. vægt med tom, køreklar bil ⁽¹⁾	-	-	2 073
		Maks. nyttelast ⁽²⁾	-	-	1 427
L3H2/ L3H3		Maks. last på foraksel	-	-	1 850
		Maks. last på bagaksel	-	-	2 100
		Maks. tilladt anhängervægt (med/uden bremse)	-	-	2 500/750

(1) Vægt med tom, køreklar bil svarer til bilens vægt uden fører og med tank 90 % fyldt. Denne værdi er for en basisversion og kan variere afhængigt af udstyr og motortyper (op til 330 kg). (2) Nyttelasten er forskellen mellem maks. tilladt totalvægt (MMAC) og vægt med tom, køreklar bil (MVODM).

VÆGT- OG BELASTNINGSANGIVELSER Kassevogn m. forhjulstræk (kg) (fortsættelse)

	Nyttevolumen (m ³)		Maks. tilladt totalvægt med last		
			2,8t	3,3t	3,5t
L3H2/ L3H3		Vendediameter mellem kantsten	-	-	15,7 m
		Vendediameter mellem mure	-	-	16,2 m

INDVENDIGE MÅL Kassevogn forhjulstræk (mm)

	L1H1	L1H2	L2H2	L2H3	L3H2	L3H3
Lastområde						
Nyttelængde	2 583		3 083		3 733	
Nyttelængde ved 1,1 m	2 530		3 030		3 680	
Nyttebredde	1 765					
Bredde mellem hjulkasser	1 380					
Nyttehøjde	1 700	1 894		2 144	1 894	2 144
Skydedør(e) i siden						
Bredde af skydedør(e) i siden	1 050		1 270			
Højde af skydedør(e) i siden	1 581	1 780				
Bagdør						
Indgangsbredde (169 mm fra vognbund)	1 580					
Indgangshøjde	1 627	1 820				
Læsehøjde (min./maks.)	546/564	544/563	545/562	543/560	543/557	542/555
Min. frihøjde	182		174	173	172	169

Kassevogn baghjulstræk



* Tvillingehjul.

VÆGT- OG BELASTNINGSANGIVELSER Kassevogn m. baghjulstræk (kg)

	Nyttevolumen (m ³)		Maks. tilladt totalvægt med last		
			3,5 t EH	3,5 t TH	4,5 t TH
L3H2	12,4	Min. vægt med tom, køreklar bil ⁽¹⁾	2 293	2 349	2 349
		Maks. nyttelast ⁽²⁾	1 207	1 151	2 151
L3H3	14,2	Min. vægt med tom, køreklar bil ⁽¹⁾	2 311	2 372	2 372
		Maks. nyttelast ⁽²⁾	1 189	1 128	2 128
L4H2	14,9	Min. vægt med tom, køreklar bil ⁽¹⁾	2 293	2 389	2 389
		Maks. nyttelast ⁽²⁾	1 207	1 111	2 111
L4H3	17	Min. vægt med tom, køreklar bil ⁽¹⁾	2 340	2 460	2 460
		Maks. nyttelast ⁽²⁾	1 160	1 040	2 040
L3H2/ L3H3/ L4H2 EH/ L4H3 EH		Maks. last på foraksel	1 850		
		Maks. last på bagaksel	2 300	2 445	3 145
		Maks. tilladt anhængervægt (med / uden bremse)	2 500/750	3 000/750	
		Vendediameter mellem kantsten 14,1 m	13,6-15,7		
		Vendediameter mellem mure 13,6 m	14,1-16,2		

(1) Vægt med tom, køreklar bil svarer til bilens vægt uden fører og med tank 90% fyldt. Denne værdi er for en basisversion og kan variere afhængigt af udstyr og motortyper (op til 330 kg). (2) Nyttelasten er forskellen mellem maks. tilladt totalvægt (MMAC) og vægt med tom, køreklar bil (MVODM).

INDVENDIGE MÅL Kassevogn baghjulstræk (mm)

	L3H2 EH	L3H2 TH	L3H3 EH	L3H3 TH	L4H2 EH	L4H2 TH	L4H3 EH	L4H3 TH
Lastområde								
Nyttelængde	3 733				4 383			
Nyttelængde ved 1,1 m	3 680				4 330			
Nyttebredde	1 765							
Bredde mellem hjulkasser	1 380	1 080	1 380	1 080	1 380	1 080	1 380	1 080
Nyttehøjde	1 798		2 048		1 798		2 048	
Skydedør(e) i siden								
Bredde for skydedør(e) i siden	1 270				1 684			
Bagdør								
Indgangsbredde (169 mm fra vognbund)	1 580							
Indgangshøjde	1 724							
Læsehøjde (min./maks.)	674/696	706/724	672/694	704/723	682/704	701/717	680/702	700/715
Min. frihøjde	197	181	197	181	167			

EH: enkeltjul. TH: tvillingehjul.

Chassis med enkeltkabine

FORHJULSTRÆK

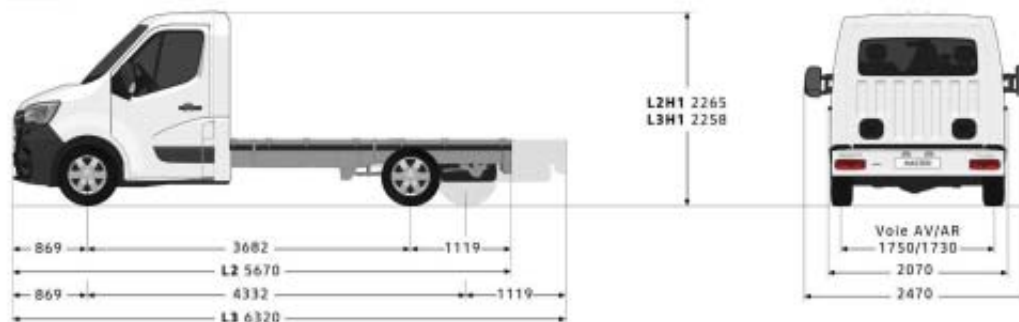

BAGHJULSTRÆK

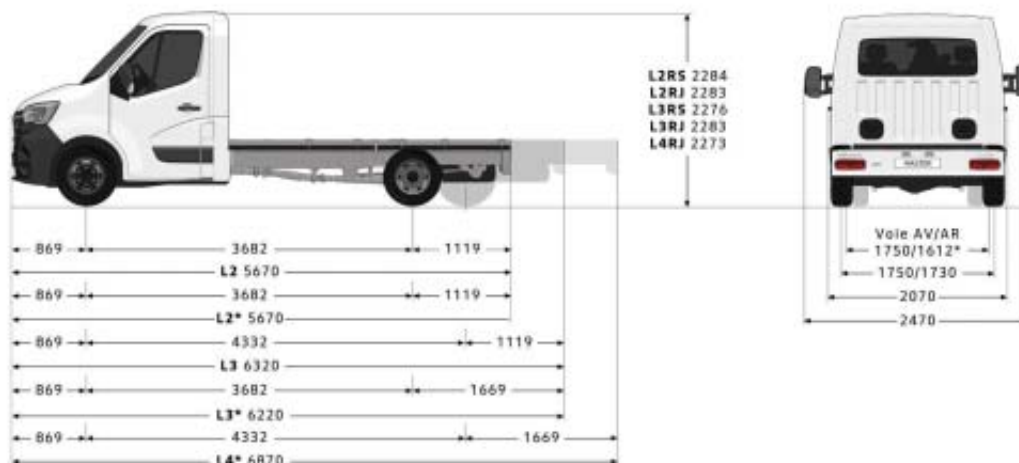

* Tvillingehjul.

VÆGT- OG BELASTNINGSGANGIVELSER Chassis med enkeltkabine (kg)

	Forhjulstræk		Baghjulstræk						
	L2	L3	L2 EH	L2 TH	L3 EH	L3 TH	L3 TH	L4 TH	L4 TH
Maks. tilladt totalvægt med last	3,5t	3,5t	3,5t	3,5t	3,5t	3,5t	4,5t	3,5t	4,5t
Min. vægt med tom, køreklar bil ⁽¹⁾	1761	1782	1874	2055	1925	2065	2065	2070	2070
Maks. nyttelast ⁽²⁾	1739	1718	1626	1445	1575	1435	2435	1430	2430
Maks. last på foraksel	1850								
Maks. last på bagaksel	2100		2300	2620	2300	2620	3200	2620	3200
Maks. tilladt anhängervægt	2500/750		3000/750		2500/750		3000/750		
Vendediameter mellem kantsten	13,6m	15,7m				13,6m		15,7m	
Vendediameter mellem mure	14,1m	16,2m				14,1m		16,2m	

MÅL Chassis med enkeltkabine (mm)

	Forhjulstræk		Baghjulstræk					
	L2	L3	L2 EH	L2 TH	L3 EH	L3 TH	L4 TH	
Maksimal ombygningslængde	5924	7298	6754	6734	7384	7928	6843	
Nyttelængde ved ombygning (min. / maks.)	3184/ 3466	3834/ 4840	3184/ 4295	3184/ 4276	3834/ 4926	3734/ 4275	4384/ 5470	
Læsehøjde vange	735/ 740	736/ 741	771/ 774	784/ 787	771/ 775	784/ 787	786/ 789	
Bredde med sidespejl med lang arm	2654							
Maks. nyttelængde ved ombygning (standard sideblink / med sideblink med lang arm)	2170/2350							
Min. frihøjde	166							

(1) Vægt med tom, køreklar bil svarer til bilens vægt uden fører og med tank 90% fyldt. Denne værdi er for en basisversion og kan variere afhængigt af udstyr og motortyper (op til 330kg). (2) Nyttelasten er forskellen mellem maks. tilladt totalvægt (MMAC) og vægt med tom, køreklar bil (MVODM). EH: enkeltjul. TH: tvillingehjul.

Chassis med dobbeltkabine

FORHJULSTRÆK

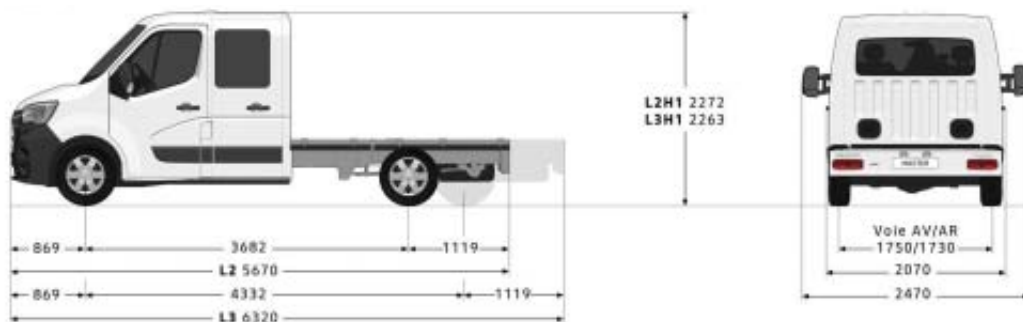

BAGHJULSTRÆK

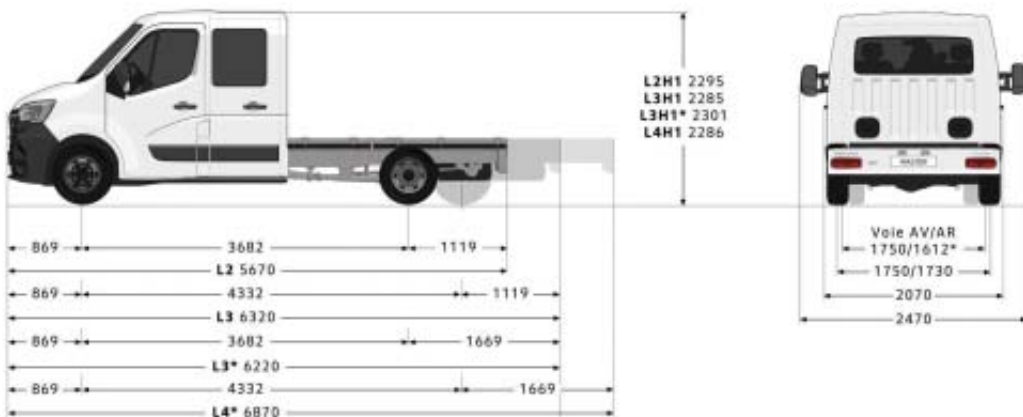

* Tvillingehjul.

VÆGT- OG BELASTNINGANGIVELSER Chassis med dobbeltkabine (kg)

	Forhjulstræk		Baghjulstræk			
	L2	L3	L2	L3	L3	L4
Maks. tilladt totalvægt med last	3,5t	3,5t	3,5t EH	3,5t TH	4,5t TH	4,5t TH
Min. vægt med tom, køreklar bil ⁽¹⁾	1946	1954	2083	2095	2220	2269
Maks. nyttelast ⁽²⁾	1554	1546	1417	1405	1280	1231
Maks. last på foraksel	1850					
Maks. last på bagaksel	2100		2300		2620	3200
Maks. tilladt anhængervægt med/uden brems	2500/750		2500/750		3500/750	
Vendediameter mellem kantsten	13,6m	15,7m	13,6m	15,7m	13,6m	15,7m
Vendediameter mellem mure	14,1m	16,2m	14,1m	16,2m	14,1m	16,2m

MÅL Chassis med dobbeltkabine (mm)

	Forhjulstræk		Baghjulstræk			
	L2	L3	L2 EH	L3 EH	L3 TH	L4 TH
Maksimal ombygningsslængde	5724	7252	6441	8134	6624	7645
Nyttelængde ved ombygning (min. / maks.)	2434/ 2516	3084/ 4044	2434/ 3232	3084/ 4926	2985/ 3416	3635/ 4436
Læsehøjde vange (min. / maks.)	727/ 732	731/ 736	760/ 764	765/ 768	775/ 780	778/ 781
Bredde med sidespejl med lang arm	2654					
Maks. nyttelængde ved ombygning (standard sideblink / med sideblink med lang arm)	2170/2350					
Min. frihøjde	169		197		167	

(1) Vægt med tom, køreklar bil svarer til bilens vægt uden fører og med tank 90% fyldt. Denne værdi er for en basisversion og kan variere afhængigt af udstyr og motortyper (op til 330 kg). (2) Nyttelasten er forskellen mellem maks. tilladt totalvægt (MMAC) og vægt med tom, køreklar bil (MVODM). EH: enkeltjul. TH: tvillingehjul.



Kombi

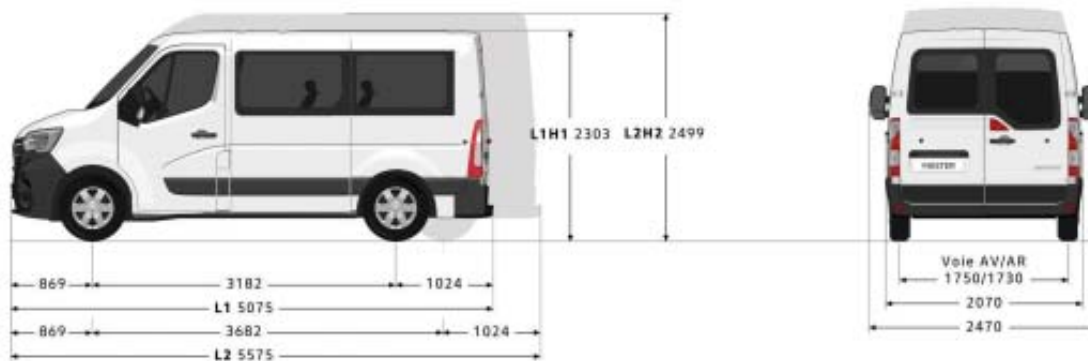

VÆGT-, BELASTNINGS- OG MÅLANGIVELSER KOMBI 6 pladser

	L1H1 3,0t	L1H1 3,3t	L2H2 3,3t	L2H2 3,5t
Maksimal nyttelast (kg)	930	1 225	1 137	1 337
Lastvolumen (m ³)	4,1		6	
Indgangsbredde ved sidedør (mm)	1 581		1 780	
Indgangshøjde ved sidedør (mm)	1 050		1 270	
Indgangshøjde ved bagdør (mm)	1 627		1 820	

VÆGT-, BELASTNINGS- OG MÅLANGIVELSER KOMBI 9 pladser

	L1H1 3,0t	L1H1 3,3t	L2H2 3,3t	L2H2 3,5t
Maksimal nyttelast (kg)	855	1 150	1 062	1 262
Lastvolumen (m ³)	2,8		4,7	
Indgangsbredde ved sidedør (mm)	1 581		1 780	
Indgangshøjde ved sidedør (mm)	1 050		1 270	
Indgangshøjde ved bagdør (mm)	1 627		1 820	

CARLAB Ekstraudstyr



1. LED - 2-punkts LED-lys i lastområdet (bagest og tæt på skydedøren i siden) giver en mere hvid og intens belysning for at opnå optimale arbejdsforhold.

2. Bakkamera. Med integreret visning i multimediesystem eller bakspejl. Ideelt til manøvrering i bakgear i omgivelser med snæver plads (by, lagercentral).

3. Tabletholder. Holderen til digitalt tablet har en ideel placering oven over radioen på instrumentbordet. Dette system kan anvendes til et stort udvalg af tablets i forskellige størrelser. Holderen kan drejes både vertikalt og horisontalt.

4. Smartphoneoplader med induktion. Det bliver helt enkelt at genoplade din smartphone. Det har aldrig været så nemt at genoplade din smartphone! Ingen behov for kabler, der fylder.

5. Moderniser din kabine. De forkromede ventilationsdyser og den forkromede gearknop, der leveres som ekstraudstyr, tilfører en teknisk finish. Med det automatiske klimaanlæg med elektronisk display kan man indstille temperaturen præcist. Og for at du kan have alt lige ved hånden, er det lukkede opbevaringsrum på oversiden af instrumentbordet placeret lige der, hvor du har brug for det. Endelig kan Kompo-indtrækket af høj kvalitet opfylde forventningerne hos selv de mest kræsne kunder.





1. Tagrælinger. Meget praktisk med maksimal belastning til cykelstativ, tagboks eller professionelt udstyr. De opfylder standard kravene for sikkerhed og modstand. Fås i sæt med 2 stk tagrælinger (maksimal belastning: 89,5 kg) eller 4 stk tagrælinger (maks. Belastning: 181,5 kg).

2. Roterende stigeholder. Ergo Rack roterende stigeholder giver dig mulighed for at transportere alle typer stiger uden anstrengelse. Let at installere takket være dens kompatibilitet med Renault tagstænger, dette letvægts aluminiumssystem er specielt designet.

3. Novestra gummi gulvmåtter. Vandtætte måtter let at vedligeholde for total beskyttelse af gulvet i kabinen. I pakker med 4 eller 2 Tæpperne er faste og hurtigt at installere takket være 2 sikre klip.

4. Tri-flash trekantsæt. Designet til køretøjer som skal være genstand for en passende og lovgivningsmæssig skiltning. Manualer eller elektriske tri-flash trekanter er indbygget let aluminium og polyamid med belysning Ny generation 3D-LED'er til synlighed og lang holdbarhed liv. Let at installere takket være den specielle klæbebund der opfylder gældende standarder.

5. Kombinations krog - Med denne krog er det altafgørende at kunne til og fra koble hurtigt. Den dobbelte sikkerhedskroge gør det muligt for dig træk tunge læs uden besvær.

6. Komplet multilock Kit. Multipoint forstærkede låse - 3 låsepunkter på bagsiden - udstyret med høje sikkerhedscylindre for størst mulige sikkerhed og beskyt din last mod indbrudsforsøg.





Motortyper som er mere effektive

I anledning af ikrafttrædelsen af Euro 6d-Temp-normen, moderniserer den Nye Master sit udvalg af motorer. Fordelene: en serie med 100% TWIN TURBO, større ydeevne (op til 10 hk mere) og et højere drejningsmoment (op til 40 Nm mere) som fornyer køreglæden og giver større accelerationer. Alt dette kommer sammen med en væsentlig nedsættelse af både brændstofforbrug og CO₂-emissioner. Eksempel: den nye dCi 135 hk får 5 hk og 40 Nm mere, samtidig med at den mindsker forbruget med 1l/100 km ved blandet kørsel (NEDC BT) og dermed reducerer driftsomkostningerne væsentligt.

Hvordan skal man vælge?

- På de modeller som er "tunge", voluminøse eller som har brug for ekstra trækraft (baghjulstræk), vil motorserien EUROVIId leve op til dine forventninger med dCi 130, ENERGY dCi 145 og ENERGY dCi 165.
- På standard modellerne (f.eks. Kassevogn forhjulstræk ikke ombygget), vil motorvarianterne dCi 135, ENERGY dCi 150 og ENERGY dCi 180, som lever op til EURO 6d-Temp-normen, passe perfekt til dine behov. De 2 sidste niveauer kan sættes sammen med en 6-trins robotstyret gearkasse (ENERGY dCi 150 og 180)
- Bemærk også den elektriske motorvariant i den Nye Master Z.E., ideal til "last-mile"-levering i byområder.

"Twin Turbo"-teknologien

Den gør det muligt at forene højt drejningsmoment og lave motoromdrejninger med høj ydeevne, som med det samme giver større køreglæde. Den har to integrerede turboladere monterede som standard:

- den første turbolader leverer et højt moment allerede ved de lave motoromdrejninger og giver øget respons i igangsætnings- og accelerationsfaserne.
- den anden turbolader overtager ved de højere motoromdrejninger, hvilket gør det muligt at opnå større ydeevne, uden at motoren blive stakåndet og giver en mere konstant, lineær og regelmæssig acceleration.

EURO 6/VI og AdBlue®

Den nye serie er udstyret med katalysator og partikelfilter, og via SCR-systemet reducerer motorerne emissionerne af NOx ekstra effektivt via indsprøjtning af AdBlue®-væske. AdBlue® er en flydende, ugiftig og ikke-brændbar vandbaseret opløsning som indsprøjtes i udstødningsystemet. Det giver mulighed for en effektiv reduktion af emissionerne af forurenende stoffer, og samtidig opretholder det effektiviteten i vores motorer. AdBlue®-tankene placeret under karrosseriets forside og tankes op (med flaske eller tankstationens AdBlue® stander til tunge køretøjer) via en klap i førersiden.

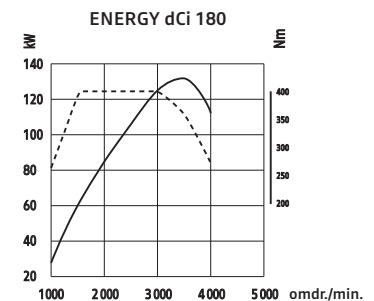
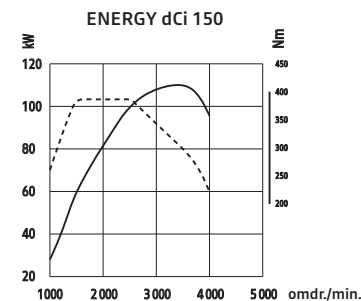
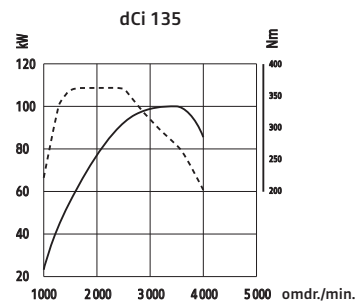

— — Drejningsmoment (Nm) — — Ydeevne (hk)

Motortyper

	Euro 6d-Temp					
	dCi 135 BVM6 N1	ENERGY dCi 150 BVM6 / BVR6* N1	ENERGY dCi 180 BVM6 / BVR6* N1	dCi 135 BVM6 M1	ENERGY dCi 150 BVM6 / BVR6* M1	ENERGY dCi 180 BVR6 M1
Ydeevne (hk/kW)	135/100	150/110	180/132	135/100	150/110	180/132
Stop & Start	Nej	Ja	Ja	Ja	Ja	Ja
Motoromdrejninger ved maks. Ydeevne (o/m)	3 500	3 500	3 500	3 500	3 500	3 500
Drejningsmoment (N.m)	360	385	400	360	385	400
Motoromdrejninger ved maks. Drejningsmoment (o/m)	1 500	1 500	1 500	1 500	1 500	1 500
Tophastighed (km/t)	148	152	163	n/a	n/a	n/a
0-100 km/t (sek.)	13,5	12,1	11,3	n/a	n/a	n/a

Karosseritype	Kassevogne og dybe kabiner, forhjulstræk ikke ombyggede	Chassis, lad, lad med sidestykker, Vognbunde med kabiner og ombyggede kassevogne med forhjulstræk	Kassevogne og dybe kabiner, forhjulstræk ikke ombyggede	Chassis, lad, lad med sidestykker, Vognbunde med kabiner og ombyggede kassevogne med forhjulstræk	Kassevogne og dybe kabiner, forhjulstræk ikke ombyggede	Chassis, lad, lad med sidestykker, Vognbunde med kabiner og ombyggede kassevogne med forhjulstræk	Kombi (Typegodkendelse på vej; forbrug og emissioner endnu ikke bekræftet)
---------------	---	---	---	---	---	---	--

	NEDC-BT														
	V-Low	V-High	V-High	V-Low	V-High	V-High	V-Low	V-High	V-High	V-Low	V-High	V-Low	V-High	V-Low	V-High
Forbrug ved blandet kørsel (km/l)	14,9	14,1	14,9	17,2	16,4	15,1	15,1	14,5	14,5	15,1	14,9	15,1/14,5*	14,9/14,2*	14,5	14,2
CO ₂ -emissioner (g/km) (blandet kørsel)	177	187	191	154/181*	161/193*	175/197*	175/180*	183/193*	181/197*	171	175	171/179*	175/182*	179	182
	WLTP ⁽¹⁾														
Forbrug blandet kørsel (km/l)	11,1	9,5	8,0	11,3	9,7	8,1	11,2	9,5	7,9	11,0	9,9	11,0/11,0*	9,9/10,0*	11,0	10,0
CO ₂ -emissioner (g/km) (blandet kørsel)	236	276	327	230/233*	270/275*	323/326*	235/233*	277/275*	330/326*	238	263	238/237*	263/261*	237	261

(1) Ifølge WLTP-protokollen (Worldwide Harmonized Light Vehicles new Test Procedure) skal CO₂-emissionerne beregnes på hvert køretøj i forhold til dets egen rullemodstandskoefficient, disse beregninger kan afvige fra værdierne V-Low og V-High.
*Motordata robotstyret gearkasse BVR6.

	Euro 6d													
	ENERGY dCi 145	ENERGY dCi 165	dCi 130	ENERGY dCi 145	ENERGY dCi 165	dCi 130	ENERGY dCi 145	ENERGY dCi 165	dCi 130	ENERGY dCi 145	ENERGY dCi 165	ENERGY dCi 145	ENERGY dCi 165	
Karosseritype	Kassevogne, ladvogne, dobbeltkabiner og stor volumen m. forhjulstræk						Baghjulstræk alle typer				Bus forhjulstræk			
Kategori af typegodkendelse	N1	N1	N1	N1	N1	N1	N1	N1	N2	N2	N2	N2	M2	M2
Hjul	EH	EH	EH	EH	EH	EH	TH	TH	TH	TH	TH	TH	EH	EH
Ydeevne (hk/kW)	145/107	165/120	130/96	145/107	165/120	130/96	145/107	165/120	130/96	145/107	165/120	145/107	165/120	165/120
Stop & Start	Ja	Ja	Nej	Ja	Ja	Nej	Ja	Ja	Nej	Ja	Ja	Ja	Ja	Ja
Motoromdrejninger ved maks. Ydeevne (o/m)	3 500	3 500	3 500	3 500	3 500	3 500	3 500	3 500	3 500	3 500	3 500	3 500	3 500	3 500
Drejningsmoment (N.m)	360	380	330	360	380	330	360	380	330	360	380	360	380	380
Motoromdrejninger ved maks. Drejningsmoment (o/m)	1 500	1 500	1 500	1 500	1 500	1 500	1 500	1 500	1 500	1 500	1 500	1 500	1 500	1 500
Tophastighed (km/t)	154	160	144	149	155	143	148	154	90	90	90	100	100	100
0-100 km/t (sek.)	12	11,4	17,1	16,4	14,7	17,6	16,8	14,8	17,6	16,8	14,8	16,1	15,2	15,2
	NEDC													
Forbrug blandet kørsel (km/l)	13,6	13,6	11,6	12,3	12,3	11,1	11,6	11,6	n/a	n/a	n/a	n/a	n/a	n/a
CO ₂ -emissioner (g/km) (blandet kørsel)	191	191	224	211	211	233	225	225	n/a	n/a	n/a	n/a	n/a	n/a

CARLAB Udstyr og ekstraudstyr

	Kassevogn E1	Chassis med enkeltkabine E1	Chassis med dobbeltkabine E1	Chassis med Plateau E1	Combi E1
UDVENDIG OG INDVENDIG PRÆSENTATION					
Kaleido- / Kompo-stof ⁽¹⁾	●/○	●/○	●/-	●/○	●/-
Hjulcapsler centerkapsel / hjul mini (enkelthjul) / hjul maxi (Kun til forhjulstræk)	-/●/○	-/●/○	-/●/○	-/●/○	-/●/○
16" alufælge (kun til forhjulstræk)	○	○	○	○	○
Trinbræt bag	○/● ⁽²⁾	-	-	-	-
Krom-pakke interiør: Pynte ringe på ventilationsspjæld, nåle og gearknop	○	○	○	○	○
Krom-pakke eksteriør: kølergrill (3 lameller)	○	○	○	○	○
DØRE/KLAPPER					
Bagdøre, der kan åbnes 180°, galvaniserede / med ruder	●/○	-	-	-	-/●
Bagdøre, der kan åbnes 270°, galvaniserede / med ruder (undtagen L1)	○/○	-	-	-	-
Skydedør til højre galvaniseret / fastmonteret rude / rude der kan åbnes	●/○/○	-	-	-	-
Varme i bagruden	○	-	-	-	○
El-ruder / singletouchfunktion ved åbning i førerside	●/○	●/○	●/○	●/○	●/○
SKILLEVÆGGE					
Uden skillevæg	○	-	-	●	-
Fuld galvaniseret skillevæg med 3 knager	●	-	-	○	-
Fuld skillevæg med stofbeklædning og 3 knager	○	-	-	-	-
Fuld skillevæg med rude / med rude og stofbeklædning	○/○	●/○	●/○	○	-
SIKKERHED					
Servostyring, ABS med nødbremseassistent (AFU)	●	●	●	●	●
Adaptivt ESC-system (Hill Start Assist & Extended Grip & Trailer Swing Assist)	●	●	●	●	●
Frontairbag i førerside/Sideairbag i førerside	●/○	●/○	●/○	●/○	●/○
Frontairbag passagerer (ikke tilladt med Easy Life-plade) / sideairbag passager (kræver individuelt passagersæde)	○/○	○/○	○/○	○/○	-
Automatisk låsning af døre med 3 knapper	○	-	-	-	○
Håndfrit nøglekort (kræver automatisk låsning)	○	○	○	○	○
Tyverialarm og indbrudsalarm	○	○	○	○	○
Dæktryksensor (kun forhjulstræk)	○	-	-	-	●
Reservehjul under vognen / Dækreparations sæt (kun til forhjulstræk)	●/○	●/○	●/○	●/○	●/○
UDSYN					
Forlygter med dobbeltoptik og LED kørelys	●	●	●	●	●
Tågelygter	○	○	○	○	○
Automatisk omskifter for nærllys / fjernlys og automatisk lygtevisker (AHL - Automatic High Low Beam)	○	○	○	○	○
Elektriske sidespejle med dobbelt synsfelt	●	●	●	●	●
Sidespejl med lang arm	-	○	○	○	-
Blindvinkelspejl (Wide View Mirror)	○	○	○	○	●
KØRSEL					
Kørecomputer / TFT-skærm	●	●	●	●	●
Fartpilot og hastighedsbegrænser	○	○	○	○	○
Bremseassistent (AEBS) ikke med parkeringssensor foran (standard på 4,5 t og Bus)	○	○	○	○	○
Sidevindsassistent (Side Wind Assist)	●	●	●	●	●
Digital Bakspejl/Kamera (Rear View Assist)	○	-	-	-	-
Parkeringssensor bagved / foran	○/○	-/○	-/○	-/○	○/○
Bakkamera med skærm i bakspejl (eller på navigationsskærm afhængigt af ekstraudstyr)	○	○	○	○	○
Blindvinklassistent (Blind Spot Warning) (kræver parkeringssensor bag)	○	○	○	○	○
Vognbaneskiftalarm (Lane Departure Warning System) - lydalarmer ved overskridelse af striben mellem vejbaner (standard på 4,5 t og bus)	●	○	○	○	○
Neddrøsling af motor (90 km/t, 100 km/t, 110 km/t eller 130 km/t)	○	○	○	○	○
Hastighedsbegrænser (90 km/t eller 100 km/t) afhængigt af modellen (lovpålagt for 4,5 t)	-	○	○	○	○
Brændstoftank 80 l / 105 l	●/○	●/○	●/○	●/○	●/○
AdBlue-tank	●	●	●	●	●
Digital fartskriver (Lovpligtig på 4,5 t og bus)	○	○	○	○	○
Differentialspærre (tilgængelig til baghjulstræk)	○	○	○	-	-
Helårsdæk	○	○	○	○	-

	Kassevogn E1	Chassis med enkeltkabine E1	Chassis med dobbeltkabine E1	Chassis med Plateau E1	Combi E1
KOMFORT					
Manuelt klimaanlæg / Automatisk klimaanlæg	●/○	●/○	●/○	●/○	●/-
Supplerende klimaanlæg bag (ikke kompatibelt med Media Nav og R-LINK)	-	-	-	-	○
Automatisk tænding af forlygter og forudevisker	●	●	●	●	●
AUDIO/NAVIGATION/TELEFON					
Induktionsoplader (Trådløs mobilopladning)	○	○	○	○	○
Radio Connect R5Go med Bluetooth® forbindelse, 1 USB-stik, DAB-kompatibel	●	●	●	●	●
Kort over Europa	○	○	○	○	○
Media Nav Evolution-pakke: navigation med 7" touchscreen, radio med Bluetooth®, USB- og Jackstik på instrumentbræt, ratbetjening, kompatibel med Android™ og CarPlay	○	○	○	○	○
Renault R-LINK Evolution-pakke: 7" R-LINK multimedia touchscreen, stemmestyring, radio kontrolleret via ratbetjening, TomTom-navigation, audio-streaming og håndfri telefoni via Bluetooth®, USB- og Jackstik, tilslutning til Internet og bil, koncertsalslyd 3D sound by Arkamys™, R-Sound Effect (også tilgængelig med DAB-radio) kompatibel med Android™ men ikke med Apple CarPlay	○	○	○	○	○
OPBEVARING					
Handskerum / Easy Life-skuffe	●/○	●/○	●/○	●/○	●/○
Easy Life udtræksbord i passagerside og udtrækkelig king size-kopholder ⁽²⁾	○	○	○	○	-
Lofthylde	●	●	●	●	●
Lukket opbevaring i passagerside / Lukket central opbevaring på instrumentbræt	●/○	●/○	●/○	●/○	●/○
Vipbar tablet-holder på instrumentbræt	○	○	○	○	○
Uden bord på ryglæn	●	●	●	●	●
Drejeligt bord på ryglæn (kræver bænkæde i passagerside)	○	○	○	○	○
Opbevaring under sæde (kræver bænkæde i passagerside)	●	●	●	●	●
Opbevaringsrum under sæde med nedfældeligt ryglæn (kræver bænkæde i passagerside)	○	○	○	○	○
LASTRUM					
LED-belysning i lastområde (2 rækker med LED)	○	-	-	-	-
Indstigningshåndtag (bagdøre og 1 ved hver skydedør hvis tilvalgt)	●	-	-	-	●
Suringskroge i vognbund / karrosseriside	●/○	-	-	-	●/○
12 Volt-stik i lastområde på bagstolpe	○	-	-	-	-
Ruder i karrosserisider / oplukkelige ruder	○	-	-	-	●/○
SÆDER					
Førersæde med armlæn	●	●	●	●	●
Førersæde med varme / Affjedret førersæde	○/○	○/○	○/○	○/○	○/-
Bænkpassagersæde med 2 pladser	●	●	●	●	●
Individuelt passagersæde / Individuelt passagersæde med lændejustering	○	○	○	○	○
TILBEHØR TIL LAST					
Anhængertræk med 13 stikben (2,5 t på enkelthjul og 3,0 t på tvillingehjul)	○	○	○	○	○
Forøgelse af tilladt totalvægt (baghjulstræk tvillingehjul)	-	○	○	-	-
EKSTRA TILPASNINGER					
Adapterkabler (CAN Multilex)	○	○	○	○	○
Supplerende adapterkabler	○	○	○	○	-
Generator 230A (Euro 6d-Temp og Euro 6d)	●	●	●	●	●
Forhøjet tomgang	○	○	○	○	○
Kraftudtag motor (kun med baghjulstræk)	○	○	○	○	○

● = Standard, ○ = Ekstraudstyr, - = Ikke disponibel, (1) Ikke disponibel med dobbeltkabine, (2) På baghjulstræk, (3) Inkompatibel med frontairbag passagerer

« De Fra udviklingen i vores designstudier, via produktionsleddet og frem til distributionen via vores netværk stræber vi efter at yde høj kvalitet.. »

Laurens van den Acker, Direktør for industrielt design i Renault-koncernen

En varebil, som fortjener sit navn

Flere og flere erhvervsfolk kender og er loyale købere af den nye MASTER, den anerkendes af sine ligemænd for sin kvalitet og driftssikkerhed, og den er ubestridt førende i segmentet for tunge kassevogne med et rekordstort salg i 2018 (rekorden slået for fjerde år i træk) og tæt på 120.000 solgte biler. En succes, som vi skylder de 2.800 mænd og kvinder, der deltager engageret i hele den industrielle proces for at kunne tilbyde dig den bedste og højeste ydende af alle varebiler.



Ydelse og robusthed: Maksimale krav

Når den nye Euro 6d-Temp sælges med succes i mere end 50 lande, er det ikke et tilfælde. Først og fremmest er den nye dieselmotor M9T – fremstillet i Frankrig på det fantastiske fabriksanlæg i Cléon – udstyret med Twin Turbo-teknologien, der giver øget ydeevne (accelerationsevne ved lave og høje motoromdrejninger) og effektivitet (brændstofforbruget reduceret med op til mindst en liter). Den har gennemgået de strengeste test af holdbarhed, robusthed og driftssikkerhed i bæk med nyttelast og maksimumshastighed over mere end 400.000 km, ofte under de mest ekstreme forhold over 160.000 km i næsten 6 måneder. Dens evne til at køre i højder, ofte på over 2.500 m (Chile) og ved ekstreme temperaturer under -30° C (Sverige) eller over 35° C (Spanien) er blevet afprøvet. Den er baseret på de bedste teknologier og udstyret med køreassistenter, der gør dine erhvervskørsler lettere og sikrere. RVA-assistenten (udsyn bagud) er blot en af disse fantastiske innovationer, som den nye MASTER er udstyret med - et helt unikt udstyr for kategorien. Der produceres mere end 300.000 M9T-motorer om året. Høje kvalitetsnormer certificeret ISO 9001 / 14001 / Label SMR & RHP.



Meget mere end blot udvikling

Det har altid været en hjertesag for Renault at skabe og fremstille højtydende biler, der er i front, når vi taler design og teknologi. Den nye MASTER er den perfekte illustration af dette. Renault har bestræbt sig på at opnå en betydelig udvikling af modellen for at forvandle dit erhvervsarbejde i dagligdagen. Der er i lige grad fokuseret på opfattet kvalitet og styrkelse af funktionaliteter: Et nyt udvendigt design med inspiration fra Renaults program af personbiler understreger bilens personlighed og robusthed. Indvendigt forenes det æstetiske med det praktiske: Nye materialer og forbedrede krombelægninger, smarte indretninger... og et fuldstændig nydesignet instrumentbord med tanke på ergonomi og praktisk anvendelse gør det muligt for dig at navigere vis TFT-skærmen mod større glæde og øget effektivitet. Lastområdet, der altid har været meget anerkendt, er også blevet optimeret, bl.a. med tilføjelse af hjælpegreb til indstigning/nedstigning fra bilen samt LED-belysning (5 gange kraftigere end standardbelysning).



Det vigtigste led i din succes

Brandmænd, redere og andet sundhedspersonale, transport- og logistikfirmaer, byggefirmaer eller persontransport... Alle disse erhvervsgrøner, hvor der arbejdes under de mest krævende forhold, har med MASTER fundet svaret på deres høje forventninger. Over 50 % af de Mastere, der kører på vejene, er køretøjer, der er opbygget specifikt til deres behov. For at garantere dem maksimal driftssikkerhed er Renault det eneste mærke, der er i stand til at tilbyde op- og ombygninger af høj kvalitet via RENAULT TECH (karrosseribygger og 100 % datterselskab af Renault med optimale leveringstider) eller via sit netværk bestående af 400 godkendte karrosseribyggere.

En vinderkombination: mere end 350 mulige versioner

- 4 længder • 3 højder • termisk eller elektrisk
- To versioner af forhjulstræk og baghjulstræk

2018 : MASTER Z.E. Bliver årets kassevogn (Storbritannien)

2017 & 2016 : MASTER vinder førsteprisen for "TOP FIABILITY", der uddeles af den tyske, verdenskendte ekspert på området, DEKRA.

Renault serviceaftaler

Vil du gerne spare tid og slippe for bekymringer? Så vælg en serviceplan. Der er tidspunkter og faser i din Renaults levetid, hvor den har brug for særlig opmærksomhed: periodisk eftersyn, påfyldning af væsker, kontrol af sliddele med udskiftning efter behov, alt i henhold til fabrikkens anbefalinger.

Absolut ro i sjælen:

- Renault-nettets ekspertise og originale Renault-dele af høj kvalitet.
- Din bil bliver mere værd ved videresalg.
- Vedligeholdelse af din bil med styring af udgifter.

Udvidet garanti

Hos Renault påtager vi os alle reparationer og udskiftninger af defekte mekaniske, elektriske og elektroniske dele, der eventuelt kan forekomme i den periode, der følger efter købet af en ny eller brugt bil. En udvidet garanti forlænger fordelene i din fabriksgaranti. Få endnu mere ro i sjælen.

Kør uden problemer

Kør i ro og mag. Du opnår fabriksgaranti i 3 år eller over 100.000 km*: Gratis reparation inkl. dele og arbejdsløn, assistance 24 timer i døgnet ved havari med reparation på stedet eller bugsering, lakgaranti i 3 år med ubegrænset kilometertal, rustgaranti i 12 år med ubegrænset kilometertal,

- Når den første af de to indtræffer, er der ubegrænset kilometertal de to første år.
- Der tages altid hånd om din bil i det bedste og mest kyndige netværk af eksperter.
- Originale dele til alle indgreb.
- Garanti på op til 3 år eller 100.000 km.





MASTER



Forlæng oplevelsen i Renault **Master**
på www.renault.dk



Vi har bestrebt os på at gøre oplysningerne i denne brochure så nøjagtige og opdaterede som muligt. Den er udarbejdet på basis af prøveserier eller prototyper. Renault tilstræber konstant at forbedre sine produkter og forbeholder sig til enhver tid retten til at foretage ændringer af specifikationer, biler og tilbehør, som beskrives og præsenteres heri. Renaults forhandlere vil få meddelelse om sådanne ændringer hurtigst muligt. Versionerne kan variere afhængigt af salgsl landet, og visse udstyrsdele vil evt. ikke kunne leveres (som standard, ekstraudstyr eller tilbehør). Henvend dig til din lokale forhandler for at få de seneste informationer. På grund af tryk-teknikken kan farverne i denne brochure adskille sig let fra de faktiske farver på lak eller indtræk. Med forbehold af alle rettigheder. Uanset form eller måde er gengivelse af hele eller dele af denne publikation forbudt uden forudgående skriftlig tilladelse fra Renault.

Prodigious Foto: J.B. Lemal, P. Curtet, T. Motta, W. Crozes, O. Martin-Gambier - Mathématique - ©Renault Marketing 3D - Commerce – Printed in EU - Marts 2020.
RENAULT DANMARK - en filial af RENAULT NORDIC AB. Industriparken 21 A, 1.sal, 2750 Ballerup, Danmark

Renault anbefaler 

